

บทที่ ๕ ระบบสนับสนุนการเรียนรู้

๑.การจัดการด้านสถานที่

การจัดการพื้นที่ที่มีความสำคัญเป็นอย่างยิ่ง ซึ่งสามารถส่งผลกระทบต่อศักยภาพในการดำเนินงาน การจัดการ เพื่อให้โครงการบรรลุตามวัตถุประสงค์ที่ตั้งไว้ตามแผนงาน ดังนั้นเทศบาลตำบลนาป่าแซง จึงได้มีการแผนการดำเนินงาน การเขียนแผนงาน การกำหนดวันเวลา การจัดเตรียมสถานที่ การจัดการด้านกำลังคน วัสดุอุปกรณ์ เพื่อให้สอดคล้องกับแนวทางการดำเนินงาน เพื่อให้การดำเนินงานในแต่ละกิจกรรมดำเนินไปได้ด้วยความราบรื่นมากที่สุดและเกิดปัญหาให้น้อยที่สุด

การจัดการด้านสถานที่ถือได้ว่ามีความสำคัญในการดำเนินงาน เนื่องจากเป็นการจัดการด้านความสะดวกต่อผู้ที่มาเรียนรู้ เพื่อให้สอดคล้องในการดำเนินงานตามวัตถุประสงค์ที่ได้ตั้งไว้ และแลกเปลี่ยนเรียนรู้ เพื่อให้การเรียนรู้มีความราบรื่นและมีประสิทธิภาพ ซึ่งประกอบด้วย

- ๑) ผังแสดงพื้นที่ภาพรวมของการจัดสถานที่ เพื่อความสะดวกแก่ผู้ที่มาเรียนรู้

ผังแสดงพื้นที่ภาพรวมการจัดสถานที่

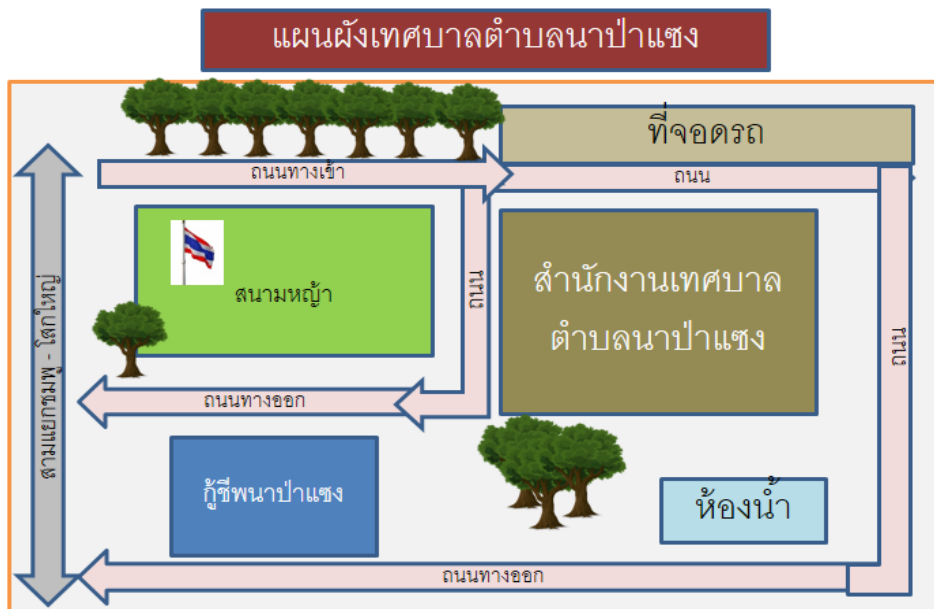

ผังแสดงพื้นที่ภาพรวมการจัดสถานที่

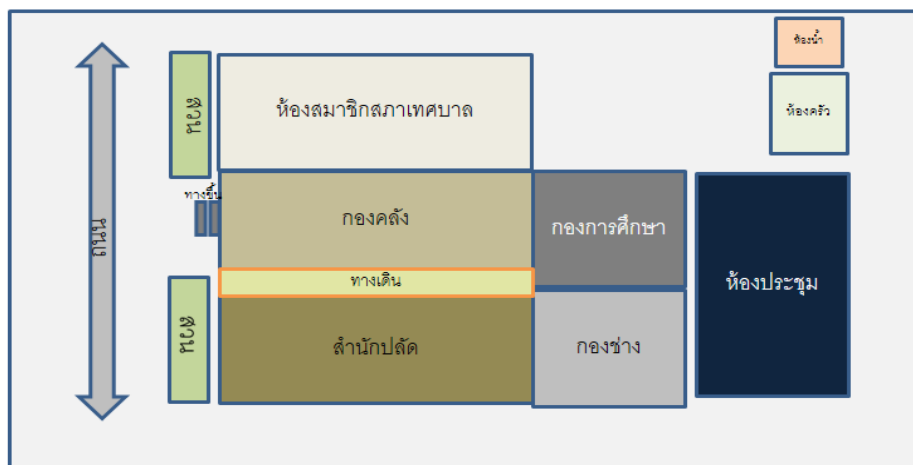

๒) ผังการจัดสถานที่ห้องประชุม

แผนผังการจัดสถานที่ห้องประชุม

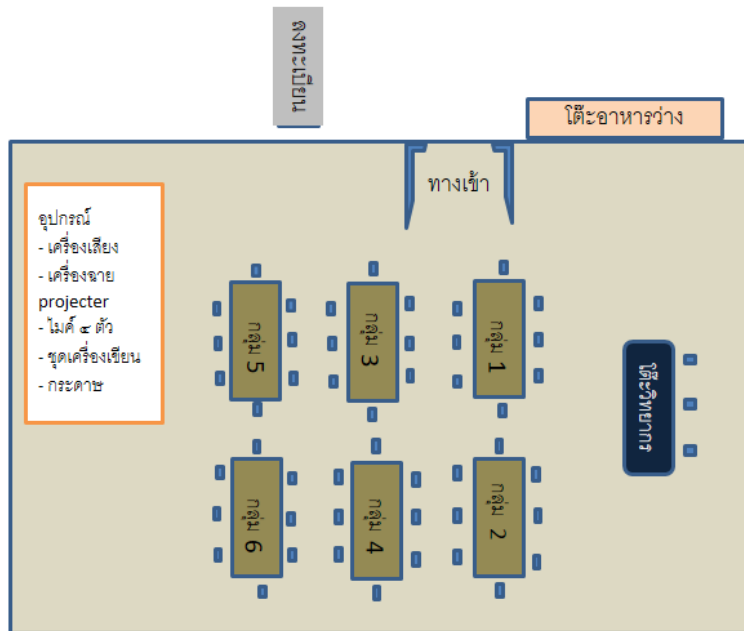

๓) ตารางแสดงตารางผู้รับผิดชอบแต่ละแหล่งเรียนรู้

กลุ่มวิชา/รายวิชา/ แหล่งเรียนรู้ (หมู่ที่)	รายการที่ต้องเตรียม	รายชื่อผู้จัดเตรียม	เบอร์โทรศัพท์
ชุดวิชาที่ ๑ การพัฒนาชุมชนท้องถิ่นน่าอยู่อย่างยั่งยืน			
๑.๑ คณะทำงานไชนาป่าแขวง ปถิမ်กัน	๑. สถานที่แหล่ง ๒. เครื่องเสียงไมค์ ๓. กระบวนการดำเนินงานของ คณะทำงานไชนาป่าแขวงปถิမ်กัน ๔. โต๊ะ เก้าอี้ ๕. เครื่องโปรเจคเตอร์ ๖. ป้ายโครงสร้างคณะทำงาน	๑. นายชานนท์ หลุงเป่า ๒. น.ส.ศิริพร สมน้อย ๓. น.ส.จิรารัตน์ พันโยธา	๐๙๓-๓๙๗๐๓๑๙ ๐๙๘-๔๐๑๖๒๔๖ ๐๘๐-๗๓๙๙๗๔๙
๑.๒ หมู่บ้านจัดการตนเอง หมู่ ๒	๑. การบริหารจัดการการที่มา ของ หมู่บ้านจัดการตนเองด้านเศรษฐกิจ ชุมชน ปัญหาที่เกิดขึ้นในชุมชน และผลิต หรือผลลัพธ์ที่รวมทั้งผลกระทบต่อ สุขภาพของประชาชน ๑. เอกสารประกอบการบรรยาย ๒. ไมโครโฟน/เครื่องขยายเสียง	๑. จ.อ.ธนภัทร ปะตะสังค์ ๒. น.ส.อัชวีพร ทองเลิศ ๓. น.ส.ศิริพร สมน้อย	๐๘๑-๓๘๙๗๔๖๔ ๐๘๕-๖๕๘๑๒๐๙ ๐๙๘-๔๐๑๖๒๔๖
๑.๓ วิทยาลัยผู้สูงวัยไชนาป่าแขวง ปถิမ်กัน	๑. สถานที่แหล่ง ๒. เครื่องเสียงไมค์ ๔. โต๊ะ เก้าอี้ ๕. เครื่องโปรเจคเตอร์	๑. จ.อ.ธนภัทร ปะตะสังค์ ๒. น.ส.อัชวีพร ทองเลิศ ๓. น.ส.ศิริพร สมน้อย	๐๘๑-๓๘๙๗๔๖๔ ๐๘๕-๖๕๘๑๒๐๙ ๐๙๘-๔๐๑๖๒๔๖

กลุ่มวิชา/รายวิชา/ แหล่งเรียนรู้ (หมู่ที่)	รายการที่ต้องเตรียม	รายชื่อผู้จัดเตรียม	เบอร์โทรศัพท์
	๖. กระบวนการดำเนินงานการบริหาร วิทยาลัยผู้สูงวัยไชนาป่าแขวงปลื้มกัน		
๑.๔ กลุ่มป่าพุทธสังฆารชุมชนคน เมืองคำ	๑. แหล่งเรียนรู้ ๒. กระบวนการ การทำงานในการ อนุรักษ์ป่า ๓. โต๊ะ เก้าอี้ ๔. เครื่องเสียงไมค์ ๕. เอกสาร แผ่นพับภาพกิจกรรม ๖. ป้ายโครงสร้างคณะกรรมการ	๑.จ.อ.ธนภัทร ปะตะสังค์ ๒.น.ส.อัชรีพร ทองเลิศ ๓.น.ส.ศิริพร สมน้อย	๐๘๑-๓๘๙๗๔๖๔ ๐๘๕-๖๕๘๑๒๐๙ ๐๙๘-๔๐๑๖๒๔๖
๑.๕ การบริหารจัดการสาธารณ ภัยทันใจและทั่วถึง (ศูนย์ อปพร. ทต.นาป่าแขวง)	๑. กระบวนการดำเนินงานในการ ช่วยเหลือผู้ประสบภัยพิบัติ ๒. เครื่องเสียงไมค์ ๓. โต๊ะ เก้าอี้ ๔. เครื่องโปรเจคเตอร์	๑.นายวิชัย ทองห่อ ๒.น.ส สุภานันท์ ทองแสง ๓.น.ส ณีฐกานต์ วรรณทวี	๐๘๖-๒๕๕๐๓๖๕ ๐๘๕-๙๐๗๗๐๙๘ ๐๙๑-๘๒๘๑๐๐๖
๑.๖ สถานศึกษาพอเพียง (โรงเรียนบ้านสามัคคี)	๑. เครื่องเสียงไมค์ ๒. โต๊ะ เก้าอี้ ๓.แผ่นพับ ๔.ป้ายฐานการเรียนรู้ ๕ ฐาน	๑.นายสุข ลาภรัตน์ ๒.นางวิจิตร ญาติเจริญ ๓.ด.ญ.ธัญลักษณ์ บัวลา	๐๘๑-๐๖๗๙๙๕๑ ๐๘๔-๔๙๕๙๓๗๗๖
๑.๗ ออมเงิน ออมใจ(ศูนย์พัฒนา เด็กเล็กวัดผาสุการาม)	๑.สถานที่แหล่ง ๒.โต๊ะ เก้าอี้ ๓.เครื่องเสียงไมค์ ๔.บัญชีรายรับ เงินออม สมุดเงินออม	๑.นางวิยกร ลาภรัตน์ ๒.นางสุมาลี ศรีชาติ ๓.นายชินวัตร จันทร์หอม	๐๘๑-๐๖๗๙๙๕๑ ๐๘๔-๔๓๐๓๔๑๙ ๐๘๙-๒๗๓๑๕๐๐
ชุดวิชาที่ ๒ กลุ่มวิชาสังคมช่วยเหลือเกื้อกูลกัน ไม่ทอดทิ้งกัน			
๒.๑ กองทุนไชนาป่าแขวงปลื้มกัน	๑. สถานที่แหล่ง ๒. กระบวนการการบริหารจัดการ ๓. โต๊ะ เก้าอี้ ๔. เครื่องเสียงไมค์ ๕. เอกสาร แผ่นพับภาพกิจกรรม ๖. ป้ายโครงสร้างคณะกรรมการ	๑.นายชานนท์ หลุงเป้า ๒.นายวิชัย ทองห่อ ๓.น.ส.เดือนเพ็ญ สังข์วัตร	๐๙๓-๓๙๗๐๓๑๙ ๐๘๖-๒๕๕๐๓๖๕ ๐๘๐-๐๖๔๖๗๙๓
๒.๒ กองทุนแม่ของแผ่นดิน	๑. สถานที่แหล่ง ๒. กระบวนการทำงาน ๓. โต๊ะ เก้าอี้ ๔. เครื่องเสียงไมค์ ๕. เอกสาร ภาพกิจกรรม ๖. ป้ายโครงสร้างคณะกรรมการ	๑.นายวิชัย ทองห่อ ๒.น.ส สุภานันท์ ทองแสง ๓.น.ส ณีฐกานต์ วรรณทวี	๐๘๖-๒๕๕๐๓๖๕ ๐๘๕-๙๐๗๗๐๙๘ ๐๙๑-๘๒๘๑๐๐๖
๒.๓ ธนาคารข้าว	๑. สถานที่แหล่ง ๒. กระบวนการการบริหารจัดการ ๓. โต๊ะ เก้าอี้	๑.จ.อ.ธนภัทร ปะตะสังค์ ๒.น.ส.อัชรีพร ทองเลิศ ๓.น.ส.ดารารัตน์ คำแพง	๐๘๑-๓๘๙๗๔๖๔ ๐๘๕-๖๕๘๑๒๐๙ ๐๖๑-๓๑๕๗๔๐๑

กลุ่มวิชา/รายวิชา/ แหล่งเรียนรู้ (หมู่ที่)	รายการที่ต้องเตรียม	รายชื่อผู้จัดเตรียม	เบอร์โทรศัพท์
	๔. เครื่องเสียงไมค์ ๕. เอกสาร ภาพกิจกรรม		
๒.๔ กองทุนสวัสดิการชุมชน ตำบลนาป่าแซง	๑. สถานที่แหล่ง ๒. กระบวนการการบริหารจัดการ ๓. โต๊ะ เก้าอี้ ๔. เครื่องเสียงไมค์ ๕. เอกสาร ภาพกิจกรรม	๑. นายชานนท์ หลุงเป้า ๒. น.ส.จิรารัตน์ บัวลา ๓. น.ส.สุภานันท์ ทองแสง	๐๙๓-๓๙๗๐๓๑๙ ๐๘๐-๔๗๕๐๙๐๘ ๐๘๕-๙๐๗๗๐๙๘
ชุดวิชาที่ ๓ สุขภาพดีทุกกลุ่มวัยด้วยหัวใจชุมชน			
๓.๑ การสร้างเครือข่ายดูแล สุขภาพโดยชุมชน (รพ.สต.นาป่า แซง) ม.๑	๑. กระบวนการสร้างการมีส่วนร่วมภาคี เครือข่าย ๒. กระบวนการงานการดูแล ๕ กลุ่มวัย ๓. โต๊ะ เก้าอี้ ๔. เครื่องเสียงไมค์ ๕. เอกสาร แผ่นพับภาพกิจกรรม ๖. ป้ายโครงสร้างคณะทำงาน	๑. น.ส.อัชชีพร ทองเลิศ ๒. น.ส.ดารัตน์ คำแพง ๓. น.ส. เดือนเพ็ญ สังข์วัตร	๐๘๕-๖๕๘๑๒๐๙ ๐๖๑-๓๑๕๗๔๐๑ ๐๘๐-๐๖๔๖๗๙๓
๓.๒ อสม.โทรโข่ง (รพ.สต.วินัยดี) ม.๔	๑. แหล่งเรียนรู้ ๒. กระบวนการการเฝ้าระวังยาอันตราย ในชุมชน ๓. โต๊ะ เก้าอี้ ๔. เครื่องเสียงไมค์ ๕. เอกสาร แผ่นพับภาพกิจกรรม	๑. จ.อ.ธนภัทร ปะตะสังค์ ๒. น.ส.ดารัตน์ คำแพง ๓. น.ส.ณัฐกานต์ วรรณทวี	๐๘๑-๓๘๙๗๔๖๔ ๐๖๑-๓๑๕๗๔๐๑ ๐๙๑-๘๒๘๑๐๐๖
๓.๓ ชมรม อสม. ม.๑	๑. สถานที่แหล่ง ๒. กระบวนการการดำเนินงาน ๓. โต๊ะ เก้าอี้ ๔. เครื่องเสียงไมค์ ๕. เอกสาร ภาพกิจกรรม	๑. นายชานนท์ หลุงเป้า ๒. น.ส.จิรารัตน์ บัวลา ๓. น.ส.สุภานันท์ ทองแสง	๐๙๓-๓๙๗๐๓๑๙ ๐๘๐-๔๗๕๐๙๐๘ ๐๘๕-๙๐๗๗๐๙๘
๓.๔ กองทุนหลักประกันสุขภาพ ตำบลนาป่าแซง	๑. สถานที่แหล่ง ๒. กระบวนการการดำเนินงาน ๓. โต๊ะ เก้าอี้ ๔. เครื่องเสียงไมค์ ๕. เอกสาร ภาพกิจกรรม	๑. นายชานนท์ หลุงเป้า ๒. น.ส.จิรารัตน์ บัวลา ๓. น.ส.สุภานันท์ ทองแสง	๐๙๓-๓๙๗๐๓๑๙ ๐๘๐-๔๗๕๐๙๐๘ ๐๘๕-๙๐๗๗๐๙๘
ชุดวิชาที่ ๔ เศรษฐกิจชุมชน พัฒนาคุณภาพชีวิตคนท้องถิ่น			
๔.๑ เกษตรกรรมยั่งยืน			
๔.๑.๑ กลุ่มอาหารปลอดภัย	๑. กระบวนการการดำเนินงาน ๒. ขั้นตอนการทำปุ๋ยหมัก ปุ๋ยอินทรีย์ และวิธีการดูแลพืชผัก ๓. โต๊ะ เก้าอี้ ๔. เครื่องเสียงไมค์ ๕. เอกสาร ภาพกิจกรรม	๑. จ.อ.ธนภัทร ปะตะสังค์ ๒. น.ส.อัชชีพร ทองเลิศ ๓. น.ส.ศิริพร สมน้อย	๐๘๑-๓๘๙๗๔๖๔ ๐๘๕-๖๕๘๑๒๐๙ ๐๙๘-๔๐๑๖๒๔๖

กลุ่มวิชา/รายวิชา/ แหล่งเรียนรู้ (หมู่ที่)	รายการที่ต้องเตรียม	รายชื่อผู้จัดเตรียม	เบอร์โทรศัพท์
๔.๑.๒ พอเพียงสุภาพนิชย์	๑. สถานที่แหล่ง ๒. โต๊ะ เก้าอี้ ๓. เครื่องเสียงไมค์ ๔. เอกสาร แผ่นพับภาพกิจกรรม	๑. นายมนัส ทองศรีเพชร ๒. น.ส.จันทร์ทิพย์ ปาวะศรี ๓. นางสาวฝน โทพิลา	๐๘๙-๕๐๐๕๙๗๔ ๐๙๘-๖๕๑๑๒๕๕ ๐๖๓-๔๓๖๗๒๖๙
๔.๑.๓ กลุ่มชุมชนพอเพียงเกษตร ปลอดภัย (๖ ฐานการเรียนรู้)	๑. สถานที่แหล่ง ๒. กระบวนการดำเนินงานการสร้างงาน ๓. โต๊ะ เก้าอี้ ๔. เครื่องเสียงไมค์ ๕. เอกสาร แผ่นพับภาพกิจกรรม ๖. ป้ายโครงสร้างคณะทำงาน	๑. นายชานนท์ หลงเป้า ๒. น.ส.จิรารัตน์ พันโยธา ๓. น.ส.ธิดารัตน์ บัวลา	๐๙๓-๓๙๗๐๓๑๙ ๐๘๐-๗๓๙๙๗๔๙ ๐๘๐-๔๗๕๐๙๐๘
๔.๑.๔ กลุ่มปุ๋ยอินทรีย์ชีวภาพ เพื่อลดต้นทุนการผลิต	๑. สถานที่แหล่ง ๒. กระบวนการการผลิตปุ๋ยอินทรีย์ ๓. โต๊ะ เก้าอี้ ๔. เครื่องเสียงไมค์ ๕. เอกสาร ภาพกิจกรรม	๑. จ.อ.ธนภัทร ปะตะสังค์ ๒. น.ส.ดารารัตน์ คำแพง ๓. น.ส.ณัฐกานต์ วรรณทวี	๐๘๑-๓๘๙๗๔๖๔ ๐๖๑-๓๑๕๗๔๐๑ ๐๙๑-๘๒๘๑๐๐๖
๔.๒ วิชาภูมิปัญญาของชุมชนตำบลนาป่าแขง			
๔.๒.๑ กลุ่มแม่บ้านเกษตรกร (ทอ ผ้าพื้นเมือง ย้อมสีธรรมชาติ)	๑. สถานที่แหล่ง ๒. กระบวนการทอผ้า มัดหมี่และ ย้อมสีผ้า ๓. โต๊ะ เก้าอี้ ๔. เครื่องเสียงไมค์ ๕. เอกสาร ภาพกิจกรรม	๑. น.ส.ดารารัตน์ คำแพง ๒. น.ส.ศิริพร สมน้อย ๓. น.ส.จิรารัตน์ พันโยธา	๐๖๑-๓๑๕๗๔๐๑ ๐๙๘-๔๐๑๖๒๔๖ ๐๘๐-๗๓๙๙๗๔๙
๔.๒.๒ กลุ่มน้ำจิ้มเนื้อวัว	๑. สถานที่แหล่ง ๒. โต๊ะ เก้าอี้ ๓. เครื่องเสียงไมค์ ๔. เอกสาร แผ่นพับ ๕. ผลิตภัณฑ์ชุมชน	๑. นายสังวาลย์ แก่นกุล ๒. นายจรรยา สิทธิธรรม ๓. นายพยอม युวบุตร	๐๘๗ -๒๕๐๖๕๒๑
๔.๒.๓ กลุ่มทอผ้ามัดหมี่ สไบ	๑. สถานที่แหล่ง ๒. กระบวนการทอผ้า มัดหมี่และ ย้อมสีผ้า ๓. โต๊ะ เก้าอี้ ๔. เครื่องเสียงไมค์ ๕. เอกสาร	๑. น.ส.อัศวีพร ทองเลิศ ๒. น.ส.ดารัตน์ คำแพง ๓. น.ส. เดือนเพ็ญ สังข์วัตร	๐๘๕-๖๕๘๑๒๐๙ ๐๖๑-๓๑๕๗๔๐๑ ๐๘๐-๐๖๔๖๗๙๓
ชุดวิชาที่ ๕ วิชาการบริหารกองทุนชุมชน			
๕.๑ กองทุนร้านค้า ม.๑	๑. สถานที่แหล่ง ๒. กระบวนการดำเนินงานกองทุน ร้านค้า ๓. โต๊ะ เก้าอี้ ๔. เครื่องเสียงไมค์	๑. จ.อ.ธนภัทร ปะตะสังค์ ๒. น.ส.อัศวีพร ทองเลิศ ๓. น.ส.ดารารัตน์ คำแพง	๐๘๑-๓๘๙๗๔๖๔ ๐๘๕-๖๕๘๑๒๐๙ ๐๖๑-๓๑๕๗๔๐๑

กลุ่มวิชา/รายวิชา/ แหล่งเรียนรู้ (หมู่ที่)	รายการที่ต้องเตรียม	รายชื่อผู้จัดเตรียม	เบอร์โทรศัพท์
	๕. เอกสาร ภาพกิจกรรม ๖. ป้ายโครงสร้างคณะทำงาน		
๕.๒ กองทุนร้านค้าชุมชนตลาด ป่า ม.๙	๑. สถานที่แหล่ง ๒. กระบวนการดำเนินงานกองทุน ร้านค้า ๓. โต้ะ แก้อื้อ ๔. เครื่องเสียงไมค์ ๕. เอกสาร ภาพกิจกรรม ๖. ป้ายโครงสร้างคณะทำงาน	๑. นายวิชัย ทองหล่อ ๒. น.ส.สุภานันท์ ทองแดง ๓. น.ส.ณัฐกานต์ วรรณทวี	๐๘๖-๒๕๕๐๓๖๕ ๐๘๕-๙๐๗๗๐๙๘ ๐๙๑-๘๒๘๑๐๖
๕.๓ กองทุนหมู่บ้านเงินล้าน ม.๙	๑. กระบวนการบริหารจัดการ กองทุน ๒. กระบวนการทำงานของแหล่งกู้เงิน ๓. โต้ะ แก้อื้อ ๔. เครื่องเสียงไมค์ ๕. เอกสาร แผ่นพับภาพกิจกรรม ๖. ป้ายโครงสร้างคณะทำงาน	๑. นายชานนท์ หลุงเป้า ๒. น.ส.ธิดารัตน์ บัวลา ๓. น.ส.สุภานันท์ ทองแดง	๐๙๓-๓๙๗๐๓๑๙ ๐๘๐-๔๗๕๐๙๐๘ ๐๘๕-๙๐๗๗๐๙๘
๕.๔ กลุ่มออมทรัพย์เพื่อการผลิต ม.๘	๑. แหล่งเรียนรู้ ๒. กระบวนการดำเนินงานกิจกรรม ๓. โต้ะ แก้อื้อ ๔. เครื่องเสียงไมค์ ๕. เอกสาร ภาพกิจกรรม ๖. ป้ายโครงสร้างคณะทำงาน	๑. นายชานนท์ หลุงเป้า ๒. น.ส.ธิดารัตน์ บัวลา ๓. น.ส.สุภานันท์ ทองแดง	๐๙๓-๓๙๗๐๓๑๙ ๐๘๐-๔๗๕๐๙๐๘ ๐๘๕-๙๐๗๗๐๙๘
๕.๕ ธนาคารหมู่บ้านตามแนว พระราชดำริ หมู่ที่ ๑ บ้านนาป่า แขง	๑. สถานที่แหล่ง ๒. กระบวนการดำเนินงานของ ธนาคารหมู่บ้าน ๓. โต้ะ แก้อื้อ ๔. เครื่องเสียงไมค์ ๕. เอกสาร ภาพกิจกรรม ๖. ป้ายโครงสร้างคณะทำงาน	๑. จ.อ.ธนภัทร ปะตะสังค์ ๒. น.ส.อัคริพร ทองเลิศ ๓. น.ส.ศิริพร สมน้อย	๐๘๖-๒๒๐๕๘๗๔ ๐๘๕-๖๕๘๑๒๐๙ ๐๙๘-๔๐๑๖๒๔๖
๕.๖ สัจจะสะสมทรัพย์บ้านวินัยดี	๑. สถานที่แหล่ง ๒. กระบวนการดำเนินงานกลุ่ม ๓. โต้ะ แก้อื้อ ๔. เครื่องเสียงไมค์ ๕. เอกสาร ภาพกิจกรรม	๑. นายชานนท์ หลุงเป้า ๒. น.ส.ธิดารัตน์ บัวลา ๓. น.ส.สุภานันท์ ทองแดง	๐๙๘-๒๑๒๙๔๘๙ ๐๘๐-๔๗๕๐๙๐๘ ๐๘๕-๙๐๗๗๐๙๘
๕.๗ กลุ่มเลี้ยงกระบือบ้านสามัคคี	๑. สถานที่แหล่ง ๒. กระบวนการบริหารจัดการกลุ่ม ๓. โต้ะ แก้อื้อ ๔. เครื่องเสียงไมค์ ๕. เอกสาร	๑. นายชำนาญ ศรีดาพันธ์ ๒. นายบัวผัน ญาติเจริญ ๓. นายคำพอง วันชัย	๐๘๘-๒๕๙๒๘๑๕ ๐๘๒-๘๓๐๘๗๗๙ ๐๙๐-๘๙๐๕๖๗๖

กลุ่มวิชา/รายวิชา/ แหล่งเรียนรู้ (หมู่ที่)	รายการที่ต้องเตรียม	รายชื่อผู้จัดเตรียม	เบอร์โทรศัพท์
๕.๘ กองทุนเพื่อการศึกษา	๑. สถานที่แหล่ง ๒. กระบวนการทำงาน ๓. โต้ะ แก้อี้ ๔. เครื่องเสียงไมค์ ๕. เอกสาร ภาพกิจกรรม	๑.จ.อ.ธนภัทร ปะตะสังค์ ๒.น.ส.อัศวีพร ทองเลิศ ๓.น.ส.ดารารัตน์ คำแพง	๐๘๑-๓๘๙๗๔๖๔ ๐๘๕-๖๕๘๑๒๐๙ ๐๖๑-๓๑๕๗๔๐๑

๒.การจัดการด้านอาหาร

เมนูอาหารสำหรับผู้เข้าร่วมเรียนรู้นั้น ผลิตด้วยวัตถุดิบที่มีอยู่ในท้องถิ่น เป็นอาหารประจำถิ่น หรือตามฤดูกาล มีคุณค่าทางโภชนาการและมีคุณภาพดี ซึ่งประกอบด้วย

๒.๑ มาตรฐานในการจัดการด้านอาหาร

- ๑.สถานที่ปรุงอาหาร สะอาด
๒. สถานที่วางอาหาร จัดเป็นสัดส่วน สะอาดเป็นระเบียบ
๓. การเตรียมหรือปรุงอาหาร ไม่เตรียมบนพื้น หรือบริเวณหน้าห้องน้ำห้องส้วม
๔. สถานที่รับประทานอาหาร สะอาด เป็นระเบียบ มีการระบายอากาศดี
- ๕.สถานที่รับประทานอาหาร โต้ะแก้อี้สะอาด แข็งแรง จัดเป็นระเบียบ
๖. โต้ะรับประทานอาหาร มีกระดาดหิซซู ไม้จิ้มฟัน
๗. ภาชนะใส่อาหารสะอาด
๘. ซ้อนส้อม ซ้อนกลาง วางตั้งเอาด้ามขึ้นในภาชนะโปร่งสะอาด หรือวางเป็นระเบียบในภาชนะโปร่งสะอาด และมีการปกปิด
๙. ผู้ปรุงอาหารแต่งกายสะอาด สวมหมวกคลุมผม ผ่ากันเปื้อน
๑๐. อาหารเน้นใช้วัสดุท้องถิ่น ผักพื้นบ้าน ปลา
๑๑. มีอาหารเฉพาะ เช่น อาหารมังสวิรัต อาหารอิสลาม
๑๒. น้ำแข็งใส่ภาชนะที่สะอาด มีอุปกรณ์ที่มีด้ามคิบหรือดัก
๑๓. มีถังขยะแยก ขยะเปียก ขยะแห้ง ขยะพลาสติก



ใบสมัครผู้ประกอบการอาหารตำบลนาป่าแซง

เทศบาลตำบลนาป่าแซง อำเภอปทุมราชวงศา จังหวัดอำนาจเจริญ

ลำดับที่สมัคร.....

นาย นาง นางสาว ชื่อ.....นามสกุล.....

เลขประจำตัวประชาชน ----

ที่อยู่ปัจจุบัน เลขที่.....หมู่ที่.....ซอย.....

ตำบล/แขวง.....ถนน.....อำเภอ/เขต.....

จังหวัด.....รหัสไปรษณีย์.....

โทรศัพท์ (บ้าน)..... โทรศัพท์ (มือถือ).....

ความถนัดประเภทอาหาร

.....อาหารพื้นเมือง

.....อาหารไทยภาคกลาง

.....อาหารใต้

.....ก๋วยเตี๋ยว / ข้าวซอย

.....อื่นๆ (หมายเหตุ :))

ลงชื่อ.....ผู้สมัคร

(.....)

...../...../.....



แบบประเมินอาหารในแหล่งเรียนรู้
โครงการพัฒนาชุมชนท้องถิ่นจัดการตนเองนำอยู่สู่การขับเคลื่อนเครือข่ายสุขภาพ

วันที่เดือน..... พ.ศ.

โปรดทำเครื่องหมาย ✓ หรือกรอกข้อมูลแสดงความคิดเห็นของท่าน ตามความเป็นจริง อันเป็นประโยชน์ของท่านมา
 ปรับปรุงและพัฒนาการดำเนินงานโครงการให้ดียิ่งขึ้น

หัวข้อการประเมิน	ระดับความพึงพอใจ				
	๑	๒	๓	๔	๕
๑. การเตรียมอาหารและปรุงอาหาร สด สะอาด					
๒. อาหารสดล้างสะอาด					
๓. อาหารสุกมีภาชนะปิดมิดชิด					
๔. ใช้สารปรุงแต่งอาหารที่ถูกต้องและปลอดภัย					
๕. ภาชนะอุปกรณ์ที่ใส่อาหาร ทำจากวัสดุที่ปลอดภัยและสะอาด					
๖. น้ำอุปโภค บริโภค สะอาดและเพียงพอ					
๗. ภาชนะใส่น้ำอุปโภค สะอาด มีฝาปิด					

ข้อเสนอแนะ และ ความคิดเห็น

.....

.....

.....

.....

.....

ในการประเมินสื่อประกอบการเรียนรู้ที่ใช้ใน เพื่อให้ผู้มาแลกเปลี่ยนเรียนรู้ได้แสดงความคิดเห็นหลังจากแลกเปลี่ยน
 เรียนรู้ ถึงการใช้สื่อที่มีการประยุกต์ใช้ได้อย่างเหมาะสม เพื่อให้มีการนำข้อคิดเห็นไปพัฒนาและปรับปรุงเนื้อหาของ
 แหล่งเรียนรู้ ให้เกิดประโยชน์สูงสุดต่อผู้มาแลกเปลี่ยนเรียนรู้อย่างมากที่สุด

ตารางแสดงรายการอาหาร

วันที่	รายการอาหาร ว่างเช้า	รายการอาหาร เที่ยง	รายการอาหาร ว่างบ่าย	รายการอาหาร เย็น	รายชื่อผู้รับผิดชอบ/ เบอร์โทร
๑	๑.ขนมหม้อแกง ๒.ข้าวต้มมัด	๑.ซีโครงหมูทอด ๒.ต้มยำไก่บ้าน ๓.ส้มตำ ๔.ข้าวเหนียว	๑.ขนมเทียน ๒.ขนมชั้น	๑.แกงจืด ๒.แกงเขียวหวาน ๓.ผัดผักรวมมิตร ๔.ข้าวสวย	นางสำเนียง โสมรักษ์ โทร.๐๖๑-๖๗๒๙๒๙๖
๒	๑.ขนมสาकु ๒.ขนมต้ม	๑.ลาบไก่ ๒.ปลาดุกทอด ๓.ป่นปลา ๔.ผักลวก ๕.ข้าวเหนียว	๑.ขนมวุ้นกะทิ ๒.ผลไม้รวมตาม ฤดูกาล	๑.ต้มยำปลานิล ๒.ผัดเปรี้ยวหวาน ๓.ไข่เจียว ๔.ข้าวสวย	นางสมควร มูลแก้ว โทร.๐๘๘-๔๙๑๖๗๑๖
๓	๑. ขนมวุ้นกะทิ ๒. น้ำใบเตย	๑. อ่อมเครื่องในไก่ผักรวม ๒. ลาบหมู ๓. ส้มตำ ๔. ผักสด ๕. ข้าวเหนียว	๑.ขนมเทียน ๒. ผลไม้ตาม ฤดูกาล	๑. ต้มไก่ ๒. แก้วพริกสด ๓. ผักลวก ๔. หมูทอด ๕. ข้าวเหนียว	นางหนูเล็ก พรหมวัน โทร.๐๘๑-๑๕๕๗๑๐๗
๔	๑.ขนมหม้อแกง ๒.น้ำแก๊กฮวย	๑.ปลานิลนึ่ง ๒. แก้วพริกสด ๓. ปลาดุกทอด ๔. ผักสด ๕. ข้าวเหนียว	๑.ขนมวุ้นกะทิ ๒.น้ำกระเจี๊ยบ	๑. ผัดผัดปลาดุก ๒. น่องไก่ทอด ๓. น้ำพริกปลาป่น ๔. ผักลวก ๕. ข้าวสวย	นางอนงค์ โพธารินทร์ โทร.๐๘๒-๘๖๖๕๙๗๐
๕	๑.ขนมชั้น ๒.น้ำกระเจี๊ยบ	๑. ต้มจืดผักดอง ๒. น้ำพริกปลาทุ ๓. ไข่เจียวหมูสับ ๔. ผักสด ๕. ข้าวสวย	๑.ขนมเทียน ๒.น้ำใบเตย	๑. ต้มยำปลานิล ๒. ผัดผักรวมมิตร ๓. น้ำพริกกะปิ ๔. ผักสด ๕. ข้าวสวย	นางเตือนใจ บัวผัน โทร.๐๘๘-๕๗๑๗๐๖๖

ผังการจัดสถานที่รับประทานอาหาร และจุดน้ำดื่ม ซา กาแฟ



๓.การจัดการด้านบ้านพักโฮมสเตย์

การคัดเลือกบ้านพักโฮมสเตย์ของเทศบาลตำบลนาป่าแซง ได้ทำการเปิดคัดเลือกทั้ง ๑๐ หมู่บ้าน รวมถึงขอความร่วมมือจากผู้ใหญ่บ้านในการประชาสัมพันธ์ การเปิดรับสมัครหลังจากปิดการรับสมัครแล้ว จะมีคณะกรรมการเข้าไปตรวจสอบสภาพบ้านพัก หลังจากผ่านการคัดเลือกจากคณะกรรมการ มีการเชิญประชุม เพื่อคัดเลือกประธาน และคณะกรรมการบริหารบ้านพักโฮมสเตย์

๓.๑ เงื่อนไขการเข้าร่วมบ้านพักโฮมสเตย์

๓.๑.๑ ที่พัก (พักอาศัย ๔ คืน)

- มีลักษณะบ้านพักที่เป็นสัดส่วน มั่นคงเป็นบ้านที่เจ้าของบ้านจัดที่นอนหรือห้องนอนอย่างเป็นสัดส่วน
- มีที่นอน เครื่องนอนสำหรับผู้เข้าพัก เช่น เตียง พูก หมอน ผ้าปู ซึ่งได้รับการทำความสะอาดอยู่เสมอ มีมุ้ง หรือมีมุ้งลวดเพื่อป้องกันยุงและแมลง / พัดลมหรือแอร์ (ถ้าติดตั้งได้)
- มีราวตากผ้าหรือที่เก็บเสื้อผ้า
- มีห้องสุขา ห้องอาบน้ำที่สะอาด มีความมิดชิดปลอดภัย ใช้น้ำที่สะอาดจากน้ำประปา มีถังขยะและมีที่แขวนหรือราวตากผ้าในบริเวณห้องน้ำ
- มีการรักษาความปลอดภัยบริเวณโดยรอบ
- การคิดแยกขยะ ,การทำปุ๋ยหมัก หรือทำน้ำหมักชีวภาพ

๓.๑.๒ ด้านอาหาร (อาหารมื้อเช้า ๑ มื้อ)

- มีปริมาณอาหารเพียงพอ เหมาะสม
- มีการปรุงอาหารที่ถูกต้องลักษณะ โดยใช้วัตถุดิบส่วนใหญ่จากท้องถิ่น
- ภาชนะที่ใส่อาหารสะอาด มีฝาปิดมิดชิด
- มีน้ำดื่มสะอาด ผ่านกระบวนการทำความสะอาดมาแล้ว และไม่มีตะกอน
- ห้องครัวอยู่ในตัวบ้าน หรือแยกออกจากตัวบ้านต้องมีการรักษาความสะอาดอยู่เสมอ
- มีการจัดการขยะที่ถูกต้องลักษณะ

๓.๑.๓ ด้านความปลอดภัย

- มียาสามัญประจำบ้านอยู่ในสภาพพร้อมใช้
- แจ้งให้ผู้ใหญ่บ้าน ผู้นำชุมชนได้รับทราบว่ามีผู้อาศัยอยู่ในบ้าน
- มีการจัดระบบความปลอดภัยสำหรับแขกที่เข้าพัก
- มีเครื่องมือสื่อสารที่สามารถติดต่อหน่วยงานที่รับผิดชอบได้
- มีหมายเลขโทรศัพท์ฉุกเฉินพร้อมรายชื่อผู้ที่สามารถติดต่อได้เมื่อเกิดเหตุฉุกเฉิน

๓.๑.๔ เจ้าของบ้านและสมาชิกในครอบครัวมีอัธยาศัยที่ดี

- มีการแนะนำผู้มาพักอาศัยให้กับสมาชิกในครัวเรือนทราบทุกคน
- เจ้าของบ้านมีการใช้รูปภาพหรือกิจกรรมต่างๆ เช่น การทอผ้า การจักสานหรืออื่นๆ ที่นำไปสู่การแลกเปลี่ยนเรียนรู้ในวิถีชีวิต ประเพณี วัฒนธรรม กับผู้มาพักอาศัยอย่างเหมาะสม

๓.๒ หลักเกณฑ์การรับสมัคร HOME STAY

เทศบาลตำบลนาป่าแซง อำเภอปทุมราชวงศา จังหวัดอำนาจเจริญ

๑. ที่พัก

- มีลักษณะบ้านพักที่เป็นสัดส่วน มั่นคง เป็นบ้านที่เจ้าของบ้านนอนหรือห้องนอนอย่างเป็นสัดส่วน
- มีที่นอน เครื่องนอนสำหรับผู้เข้าพัก เช่น เตียง พูก หมอน ผ้าปู ซึ่งได้ทำความสะอาดอยู่เสมอ มีมุ้งหรือมุ้งลวดเพื่อป้องกันยุงและแมลง พัดลมหรือแอร์
- มีราวตากผ้าหรือที่เก็บเสื้อผ้า

- มีห้องสุขา ห้องอาบน้ำที่สะอาด มีความมิดชิดปลอดภัย ใช้น้ำที่สะอาดจากน้ำประปา มีถังขยะ และมีที่แขวนหรือราวตากผ้าในบริเวณห้องน้ำ

- มีการรักษาความสะอาดบริเวณโดยรอบ
- การคัดแยกขยะ การทำปุ๋ยหมักหรือทำน้ำหมักชีวภาพ
- ปลุกผักสวนครัวอย่างน้อย ๓ อย่าง

๒. ด้านอาหาร (อาหารเช้า ๑ มื้อ)

- มีปริมาณอาหารเพียงพอ เหมาะสม
- มีการปรุงอาหารที่ถูกต้องลักษณะโดยใช้วัตถุดิบส่วนใหญ่จากท้องถิ่นโดยใช้ผักพื้นบ้าน
- ภาชนะที่ใส่อาหารสะอาด มีฝาปิดมิดชิด
- มีน้ำดื่มสะอาด ผ่านกระบวนการทำความสะอาดมาแล้ว และไม่มีตะกอน
- ห้องครัวอยู่ในตัวบ้านหรือแยกออกจากตัวบ้านต้องมีการรักษาความสะอาดอยู่เสมอ
- มีการจัดการขยะที่ถูกต้องลักษณะ

๓. ด้านความปลอดภัย

- มียาสามัญประจำบ้านอยู่ในสภาพพร้อมใช้
- มีข้อมูลของผู้พักอาศัยเกี่ยวกับโรคประจำตัว ข้อมูลการประกันสุขภาพ
- แจ้งให้ผู้ใหญ่บ้าน ผู้นำชุมชนได้รับทราบว่ามีผู้อยู่อาศัยอยู่ในบ้าน
- มีการจัดระบบความปลอดภัยสำหรับผู้ที่พัก
- มีเครื่องมือสื่อสารที่สามารถติดต่อหน่วยงานที่รับผิดชอบได้

๔. เจ้าบ้านและสมาชิกในครอบครัวมีอัธยาศัยดี

- มีการแนะนำผู้มาพักอาศัยให้กับสมาชิกในครัวเรือนทราบทุกคน
- เจ้าของบ้านมีการใช้รูปภาพหรือกิจกรรมต่างๆ เช่น การทอผ้า การจักรสาน หรืออื่นๆ ที่นำไปสู่การแลกเปลี่ยนเรียนรู้ในวิถีชีวิต ประเพณี วัฒนธรรม กับผู้ที่มาพักอาศัยอย่างเหมาะสม



ใบสมัครผู้เข้าร่วมโครงการโฮมสเตย์ (Home Stay)
เทศบาลตำบลนาป่าแขวง อำเภอปทุมราชวงศา จังหวัดอำนาจเจริญ โทรศัพท์ ๐๔๕-๔๖๕๒๗๕

ลำดับที่.....

๑. ชื่อเจ้าของบ้าน (นาย/นาง/นางสาว).....บ้านเลขที่.....หมู่ที่.....
ตำบลนาป่าแขวง อำเภอปทุมราชวงศา จังหวัดอำนาจเจริญ โทรศัพท์.....
มีสมาชิกในครัวเรือน.....คน

๒. ลักษณะบ้าน

- บ้านไม้ชั้นเดียว บ้านไม้ ๒ ชั้น บ้านปูนชั้นเดียว
 บ้านปูน ๒ ชั้น อื่นๆ ระบุ.....

๓. เครื่องอำนวยความสะดวกในบ้าน

- พัดลม แอร์ ตู้เย็น
 โทรทัศน์ ไฟฟ้า น้ำประปา

๔. ยานพาหนะ

- จักรยาน จักรยานยนต์ รถยนต์

๕. ลักษณะห้องน้ำ

- แยกจากตัวบ้าน ภายในตัวบ้าน
 มีทั้งภายในและแยกจากบ้าน

๖. การจัดการขยะในครัวเรือนโดยวิธี.....

๗. แผนที่บ้านโดยสังเขป

๘. ผู้รับผิดชอบคือ.....

ลงชื่อ.....ผู้สมัคร ลงชื่อ.....
(.....) ผู้รับสมัคร(.....)

...../...../.....

...../...../.....



แบบประเมินบ้านพักโฮมสเตย์ (Home Stay)

โครงการพัฒนาชุมชนท้องถิ่นจัดการตนเองนำอยู่สู่การขับเคลื่อนเครือข่ายสุขภาวะ

วันที่เดือน..... พ.ศ.

โปรดทำเครื่องหมาย ✓ หรือกรอกข้อมูลแสดงความคิดเห็นของท่าน ตามความเป็นจริง อันเป็นประโยชน์ของท่านมาปรับปรุงและพัฒนาการดำเนินงานโครงการให้ดียิ่งขึ้น

หัวข้อการประเมิน	ระดับความพึงพอใจ				
	๑	๒	๓	๔	๕
๑. ตัวบ้านอยู่ในสภาพแข็งแรง มั่นคง					
๒. ภายในบ้านสะอาด เป็นสัดส่วน เป็นระเบียบ					
๓. บริเวณโดยรอบ สะอาด ร่มรื่น					
๔. พื้นที่สัตว์เลี้ยงแยกเป็นสัดส่วน					
๕. ห้องน้ำห้องส้วมใช้งานได้ เพียงพอ สะอาด					
๖. มีเครื่องอำนวยความสะดวกเพียงพอและใช้งานได้					

ข้อเสนอแนะ และ ความคิดเห็น

.....

.....

.....

.....

ในการประเมินสื่อประกอบการเรียนรู้ที่ใช้ใน เพื่อให้ผู้มาแลกเปลี่ยนเรียนรู้ได้แสดงความคิดเห็นหลังจากแลกเปลี่ยนเรียนรู้ ถึงการใช้สื่อที่มีการประยุกต์ใช้ได้อย่างเหมาะสม เพื่อให้มีการนำข้อคิดเห็นไปพัฒนาและปรับปรุงแหล่งเรียนรู้ให้เกิดประโยชน์สูงสุดต่อผู้มาแลกเปลี่ยนเรียนรู้อย่างมากที่สุด

๓.๓ ข้อมูลรายชื่อบ้านพัก Home stay

ลำดับ	ชื่อ-สกุล	บ้าน เลขที่	จำนวนคน ที่รับได้	เพศ	จำนวน ห้องน้ำ (ห้อง)	จำนวนห้องนอน (ห้อง)	สิ่งอำนวยความสะดวก	เบอร์โทรศัพท์	หมายเหตุ
หมู่ ๑ บ้านนาป่าแขง จำนวนบ้านพัก ๙ หลัง									
๑	นางสาววรารภรณ์ ส่องแสง	๙๙	๕	ช	๒	๒	✓	๐๙๔-๓๖๘๗๓๖๘	มีที่จอดรถ
๒	นางสมคิด วงษาสาร	๔๘	๕	ช/ญ	๒	๑	✓	๐๘๗-๒๕๙๑๘๒๐	มีที่จอดรถ
๓	นางเพชร นางาม	๔๗	๕	ช	๒	๒	✓	๐๖๓-๙๓๔๔๘๑๙	มีที่จอดรถ
๔	นางรัชณี สุดา	๑๘๑	๕	ช	๒	๒	✓	๐๙๒-๖๔๓๗๘๗๐	มีที่จอดรถ
๕	นางดารา โพธารินทร์	๖๗	๕	ญ	๒	๒	✓	๐๘๒-๑๕๙๕๓๔๑	มีที่จอดรถ
๖	นายเผ่าพงษ์ เรืองทอง	๒๒	๕	ญ	๒	๒	✓	๐๘๖-๐๖๒๙๑๕๓	มีที่จอดรถ
๗	นางเสงี่ยม ดาโรจน์	๑๐๗	๕	ช/ญ	๒	๑	✓	๐๘๗-๒๕๙๑๘๒๐	มีที่จอดรถ
๘	นางสวย แผงเพชร	๖๘	๕	ญ	๒	๒	✓	๐๘๕-๔๒๖๐๐๓๑	มีที่จอดรถ
๙	นางสังวาลย์ บ่อแก้ว	๙	๕	ญ	๒	๑	✓	๐๘๑-๖๕๕๔๘๘๑	มีที่จอดรถ
หมู่ ๒ บ้านสามัคคี จำนวนบ้านพัก ๕ หลัง									
๑	นางเกษร พันธุมาศ	๑๑๕	๔	ญ	๒	๒	✓	๐๘๒-๑๐๙๖๗๕๘	มีที่จอดรถ
๒	นางลำเพลิน วันชัย	๓๕	๔	ญ	๒	๒	✓	๐๙๒-๙๖๗๓๕๘๗	มีที่จอดรถ

ลำดับ	ชื่อ-สกุล	บ้านเลขที่	จำนวนคนที่รับได้	เพศ	จำนวนห้องน้ำ (ห้อง)	จำนวนห้องนอน (ห้อง)	สิ่งอำนวยความสะดวก	เบอร์โทรศัพท์	หมายเหตุ
๓	นางสมจิต รางชี	๑๑๓	๕	ช	๒	๒	✓	๐๙๑-๘๒๘๑๐๐๖	มีที่จอดรถ
๔	นายอนุชา โมหี	๑๓๖	๕	ช/ญ	๒	๑	✓	๐๕๔-๖๔๖๗๖๘๙	มีที่จอดรถ
๕	นางชลนิกาต์ พันธุมาศ	๒๔/๑	๕	ช	๒	๒	✓	๐๘๖-๐๙๒๒๔๗๑	มีที่จอดรถ
หมู่ ๓ บ้านโคกพระ จำนวนบ้านพัก ๓ หลัง									
๑	นางสุข เรืองบุญ	๑๕	๕	ช	๒	๒	✓	๐๖๑-๖๗๐๑๓๕๕	มีที่จอดรถ
๒	นางหอมหวาน ศรีจันทอง	๑๗	๕	ช	๒	๒	✓	๐๘๖-๒๖๓๘๒๗๘	มีที่จอดรถ
๓	นายสมศรี อุทธา	๒๗๖	๕	ญ	๒	๒	✓	๐๘๘-๔๖๗๖๔๑๘	มีที่จอดรถ
หมู่ ๔ บ้านวินัยดี จำนวนบ้านพัก ๕ หลัง									
๑	นางสาวรสสุคนธ์ คำมา	๒๒๓	๘	ช/ญ	๓	๒	✓	๐๙๘-๗๓๑๑๒๔๓	มีที่จอดรถ
๒	นางสาวนภาพพร มนเชียร	๒๒๑	๕	ญ	๑	๑	✓	๐๘๑-๕๔๖๙๐๖๗	มีที่จอดรถ
๓	นางจ้านง กัตัญญ	๑๐๑	๕	ญ	๑	๑	✓	๐๘๐-๑๖๖๓๘๑๘	มีที่จอดรถ
๔	นางสมปอง คุณพรม	๑๑๑	๕	ช	๑	๑	✓	๐๘๔-๘๓๔๔๐๐๖	มีที่จอดรถ
๕	นางสมาน ทองบุราณ	๙๙	๕	ช	๑	๑	✓	๐๘๘-๓๗๑๐๙๘๓	มีที่จอดรถ
หมู่ ๕ บ้านนาถาวร จำนวนบ้านพัก ๖ หลัง									

ลำดับ	ชื่อ-สกุล	บ้านเลขที่	จำนวนคนที่รับได้	เพศ	จำนวนห้องน้ำ (ห้อง)	จำนวนห้องนอน (ห้อง)	สิ่งอำนวยความสะดวก	เบอร์โทรศัพท์	หมายเหตุ
๑	นางสาวบุษบา เงินหมื่น	๑๖๗	๔	ช/ญ	๒	๒	✓	๐๘๒-๑๕๒๐๖๙๑	มีที่จอดรถ
๒	นางบุญเทียน อุ่นวงศ์	๘๐/๑	๔	ช/ญ	๒	๑	✓	๐๘๙-๖๔๙๙๒๕๑	มีที่จอดรถ
๓	นางโสภี พิมพรัตน์	๑๑๒	๕	ญ	๑	๑	✓	๐๖๓-๐๕๗๖๒๙๙	มีที่จอดรถ
๔	นางเพียว กาเผือก	๑๕๒	๕	ช	๑	๒	✓	๐๘๕-๐๒๘๒๗๓๕	มีที่จอดรถ
๕	นางพัทธศรี ช่วยคุณ	๓๙	๕	ช	๑	๑	✓	๐๘๒-๑๕๔๔๑๖๙	มีที่จอดรถ
๖	นายมานิต บ่อแก้ว	๒๐	๕	ญ	๒	๑	✓	๐๘๕-๐๑๖๗๘๔๔	มีที่จอดรถ
หมู่ ๖ บ้านสามแยกชมพู จำนวนบ้านพัก ๓ หลัง									
๑	นายพงษ์ศิริ จันทร์ดี	๑๒๕	๕	ญ	๑	๑	✓	๐๘๔-๘๓๑๓๔๘๕ ๐๘๖-๒๕๘๓๑๑๒	มีที่จอดรถ
๒	นายยุทธชัย เพี้ยลา	๑๐๐	๕	ช/ญ	๒	๓	✓	๐๙๕-๖๔๘๑๙๓๕	มีที่จอดรถ
๓	นางสมพร กอมณี	๒๕	๕	ญ	๒	๑	✓	๐๙๒-๖๕๗๓๖๕๕ ๐๙๓-๓๖๓๒๘๕๒	มีที่จอดรถ
หมู่ ๗ บ้านยางเครือพัฒนา จำนวนบ้านพัก ๕ หลัง									
๑	นางพิกุล ราคุระ	๘๗	๓	ญ	๑	๑	✓	๐๘๙-๒๑๖๑๑๒๐	มีที่จอดรถ
๒	นางพันธ์ บุปผา	๒๒	๔	ช/ญ	๑	๑	✓	๐๘๙-๒๗๓๑๕๐๐	มีที่จอดรถ
๓	นางไพโรบล ตระการจันทร์	๓๙	๔	ช/ญ	๑	๑	✓	๐๙๒-๙๓๙๔๙๐๔	มีที่จอดรถ

ลำดับ	ชื่อ-สกุล	บ้านเลขที่	จำนวนคนที่รับได้	เพศ	จำนวนห้องน้ำ (ห้อง)	จำนวนห้องนอน (ห้อง)	สิ่งอำนวยความสะดวก	เบอร์โทรศัพท์	หมายเหตุ
๔	นางสาวปฐมมาวดี โพธิชัยทอง	๑๒๗	๓	ญ	๑	๑	✓	๐๙๓-๐๙๒๙๙๘๘	มีที่จอดรถ
๕	นางลารวรรณ โหริโกชิ	๙๒	๔	ช	๑	๑	✓	๐๘๔-๔๒๙๔๖๗๖	มีที่จอดรถ
หมู่ ๘ บ้านคำย่านาง จำนวนบ้านพัก ๑๔ หลัง									
๑	นางพิมพ์ ไชยคำ	๕๕	๔	ช/ญ	๒	๒	✓	๐๖๓-๐๑๓๕๖๑๘	มีที่จอดรถ
๒	นางอนงค์ โพธารินทร์	๙๒	๕	ช/ญ	๑	๒	✓	๐๘๒-๘๖๖๕๙๗๐	มีที่จอดรถ
๓	นางนุรัตน์ หงษ์พันธ์	๑๒	๔	ช/ญ	๑	๑	✓	๐๘๒-๑๘๗๕๑๒๓	มีที่จอดรถ
๔	นางธนภัทร พาหา	๒๔	๕	ช/ญ	๒	๑	✓	๐๘๗-๐๙๐๐๙๕๗	มีที่จอดรถ
๕	นางประภัทสร ภาคแก้ว	๓๔	๕	ช/ญ	๒	๑	✓	๐๙๓-๐๖๓๐๗๖๖	มีที่จอดรถ
๖	นายเทพอำนวย แก้วแสนไชย	๑๐๖	๕	ช/ญ	๒	๑	✓	๐๘๑-๐๖๖๐๕๘๗	มีที่จอดรถ
๗	นายทองย่อน มีผล	๓๗	๕	ช/ญ	๒	๒	✓	๐๙๑-๒๒๓๖๕๙๕	มีที่จอดรถ
๘	นางจันทิ โสมรักษ์	๒๓/๑	๕	ช/ญ	๑	๑	✓	๐๙๕-๘๑๖๐๘๕๗	มีที่จอดรถ
๙	นางคาร ศรีสุวรรณ	๗๑	๕	ช/ญ	๑	๑	✓	๐๙๔-๓๘๐๗๐๒๙ ๐๘๕-๗๗๑๔๗๑๘	มีที่จอดรถ
๑๐	นางอำมينا มีผล	๑๗๔	๕	ช/ญ	๑	๑	✓	๐๘๔-๓๕๕๗๘๑๘	มีที่จอดรถ
๑๑	นางหม่อม สืบศรี	๒๑	๕	ช/ญ	๒	๒	✓	๐๘๗๒๔๐๓๒๘๒	มีที่จอดรถ

ลำดับ	ชื่อ-สกุล	บ้านเลขที่	จำนวนคนที่รับได้	เพศ	จำนวนห้องน้ำ (ห้อง)	จำนวนห้องนอน (ห้อง)	สิ่งอำนวยความสะดวก	เบอร์โทรศัพท์	หมายเหตุ
๑๒	นายทองสุข ดีล้วน	๗๙	๔	ช/ญ	๒	๑	✓	๐๘๕-๔๓๓๒๕๕๑	มีที่จอดรถ
๑๓	นางฉันทัญญภัทร ผลแสน	๑๐๒	๕	ช/ญ	๒	๑	✓	๐๙๔-๔๖๗๘๕๘๗	มีที่จอดรถ
๑๔	นายคำบุ อุดมวงษ์		๕	ช/ญ	๒	๑	✓	๐๙๒-๗๒๘๓๘๖๖	มีที่จอดรถ
หมู่ ๙ บ้านโคกเจริญ จำนวนบ้านพัก ๕ หลัง									
๑	นายจำปี เรืองวงศ์	๒๕	๕	ช/ญ	๒	๑	✓	๐๙๒-๙๓๙๔๙๐๔	มีที่จอดรถ
๒	นางสุนทร มามาตร	๓๒	๕	ช/ญ	๒	๑	✓	๐๙๘-๑๓๑๗๒๙๗	มีที่จอดรถ
๓	นางปิ่นทอง จันทร์วี	๕๖	๕	ช/ญ	๒	๑	✓	๐๙๒-๕๗๓๐๐๓๔	มีที่จอดรถ
๔	นางนา แสนเขียว	๙	๕	ช/ญ	๒	๑	✓	๐๘๑-๐๕๕๕๗๐๘	มีที่จอดรถ
๕	นางเสงี่ยม มาพร	๑๐๕	๕	ช/ญ	๒	๑	✓	๐๘๒-๘๓๐๘๗๗๙	มีที่จอดรถ
หมู่ ๑๐ บ้านโคกพระ จำนวนบ้านพัก ๔ หลัง									
๑	นางกาวิ วรรณโสภา	๔	๕	ช/ญ	๑	๒	✓	๐๖๕-๓๑๔๗๔๕๐	มีที่จอดรถ
๒	นางนวลจันทร์ โสมรักษ์	๑๘๖	๕	ช/ญ	๑	๑	✓	๐๘๔-๘๓๐๘๖๓๔	มีที่จอดรถ
๓	นางคำ ไพวิเศษ	๑๒๑	๕	ช/ญ	๑	๑	✓	๐๘๘-๗๒๕๑๘๗๙	มีที่จอดรถ
๔	นายวิชิต วงศ์วาน	๑๙	๕	ช/ญ	๑	๒	✓	๐๘๕-๗๗๗๒๐๖๔	มีที่จอดรถ

๔.การจัดการด้านการขนส่งและโกดัง

การขนส่งและโกดังถือเป็นผู้ที่มีบทบาทสำคัญในการขับเคลื่อนกระบวนการแลกเปลี่ยนเรียนรู้ ใกล้เคียงเสมือนทูตวัฒนธรรม มีหน้าที่คอยให้ข้อมูลข่าวสาร ชี้แนะ และแก้ไขสถานการณ์เบื้องต้นของการเดินทางแลกเปลี่ยนเรียนรู้ และต้องคอยกำกับ ดูแลความเรียบร้อยตลอดจนดูแลความปลอดภัย ของผู้มาแลกเปลี่ยนเรียนรู้จนกว่าจะสิ้นสุดการแลกเปลี่ยนเรียนรู้ ดังนั้นการสรรหาและการคัดเลือก โกดัง ที่มีความสามารถ มีความรู้เกี่ยวกับฐานข้อมูลตำบลเป็นอย่างดีและมีความชำนาญในพื้นที่จึงจำเป็นอย่างยิ่ง เพื่อให้คณะที่มาแลกเปลี่ยนได้รับข้อมูลที่ถูกต้อง เกิดความประทับใจและได้ประโยชน์สูงสุด

๔.๑ หลักเกณฑ์การคัดเลือกโกดังประจำรถ

- ๑) ต้องเป็นคนในพื้นที่ รู้จักข้อมูลของตำบล และรู้ข้อมูลแหล่งเรียนรู้
- ๒) มีบุคลิกภาพที่ดี ประพฤติตัวเรียบร้อยสุภาพอ่อนโยน
- ๓) มีมนุษยสัมพันธ์ที่ดี มีความเอื้อเฟื้อเผื่อแผ่
- ๔) มีความเป็นกันเองกับผู้ร่วมแลกเปลี่ยนเรียนรู้
- ๕) สามารถทำงานได้เต็มเวลา
- ๖) มีวิสัยทัศน์ มีปฏิภาณไหวพริบดี แก้ไขปัญหาเฉพาะหน้าได้
- ๗) ต้องไม่ดื่มสุราหรือสูบบุหรี่ในขณะปฏิบัติงาน

๔.๒ หลักเกณฑ์การคัดเลือกรถลงแหล่ง(รถรับจ้าง)

รถขนส่ง ต้องมีการคัดสรรรถขนส่งที่ได้มาตรฐาน จำนวนรถที่ต้องใช้ในการลงพื้นที่ สภาพการใช้งานของรถ ต้องมีสภาพที่ดีและปลอดภัย ความพร้อมของรถ ตรวจสอบคุณสมบัติของพนักงานขับรถ โกดังต้องมีความรู้ ความสามารถ ปฏิภาณไหวพริบการแก้ไขปัญหาเฉพาะหน้า การมีมนุษยสัมพันธ์ที่ดี การแต่งกายสุภาพ รวมไปถึงด้านบุคลิกภาพ การให้บริการ ต้องรู้ข้อมูลตำบล ข้อมูลแหล่งเรียนรู้ต่างๆ พนักงานขับรถต้องรู้จักศึกษาเส้นทางของแหล่งเรียนรู้ภายในตำบลเป็นอย่างดีเพื่อเป็นการป้องกันการหลงทาง ซึ่งพนักงานขับรถและโกดังต้องเป็นบุคคลที่คอยกำชับเวลาตรงให้เป็นไปตามตารางกำหนดการ



รูปถ่าย
ขนาด ๑.๕
นิ้ว

ใบสมัคร

โครงการพัฒนาชุมชนท้องถิ่นจัดการตนเองนำอยู่สู่การขับเคลื่อนเครือข่ายสุขภาวะ ผู้ประกอบการรับจ้าง

ชื่อ.....นามสกุล.....ชื่อเล่น.....

เชื้อชาติ.....สัญชาติ.....ศาสนา.....

เกิดวันที่.....เดือน.....พ.ศ.....อายุ.....

ที่อยู่ปัจจุบัน.....หมู่ที่.....ตำบล.....อำเภอ.....จังหวัด.....

โทรศัพท์.....

เลขบัตรประชาชน ---- ออกโดย.....

ใบขับขี่ประเภท.....เลขที่ใบขับขี่.....

ประเภท.....หมายเลขทะเบียน.....

ข้อกำหนด

1. ผู้ประกอบการต้องเป็นบุคคลในตำบลนาป่าแขง
2. รถยนต์ ๔ ล้อโดยสารรองรับ ๑๒ ที่นั่ง
3. มีความปลอดภัย มีความรับผิดชอบ และอัธยาศัยที่ดี
4. ค่าจ้าง ๕๐๐ บาท ต่อ ๑ วัน

เอกสารประกอบการสมัคร

- สำเนาทะเบียนบ้าน
- สำเนาบัตรประชาชน
- ทะเบียนรถ
- สำเนาใบขับขี่

ลงชื่อ.....

(.....)

...../...../.....

รูปถ่าย
ขนาด ๑.๕
นิ้ว



ใบรับสมัครไคด์

โครงการพัฒนาชุมชนท้องถิ่นจัดการตนเองนำอยู่สู่การขับเคลื่อนเครือข่ายสุขภาพ

...

เลขรับที่...../.....

เขียนที่.....

วันที่.....เดือน.....พ.ศ.....

ข้าพเจ้า ชื่อ.....นามสกุล.....อายุ.....ปี

เลขบัตรประจำตัวประชาชน ----

ออกโดยเขต/อำเภอ.....จังหวัด.....

วันที่ออกบัตร.....วันที่บัตรหมดอายุ.....เชื้อชาติ.....สัญชาติ.....

บ้านเลขที่.....หมู่ที่.....ถนน.....แขวง/ตำบล.....เขต/

อำเภอ.....จังหวัด.....รหัสไปรษณีย์.....

เบอร์ติดต่อได้สะดวกที่สุด.....

ข้าพเจ้าได้แนบหลักฐานประกอบการสมัคร ดังต่อไปนี้

- ใบรับรองสำเร็จการศึกษาภาคบังคับ หรือมีทักษะการอ่าน เขียน พูดยุทธศาสตร์ไทยได้เป็นอย่างดี
- สำเนาบัตรประจำตัวประชาชน
- สำเนาทะเบียนบ้าน
- ภาพถ่าย ขนาด ๑.๕ นิ้ว แต่งกายสุภาพ
- ใบรับรองแพทย์ ซึ่งไม่เกิน ๑ เดือน
- หลักฐานอื่นๆ ถ้ามี.....

ลงชื่อ.....ผู้สมัคร

(.....)

.....ผู้รับสมัคร

(.....)

๔.๓ แผนที่แสดงเส้นทางการเดินทาง

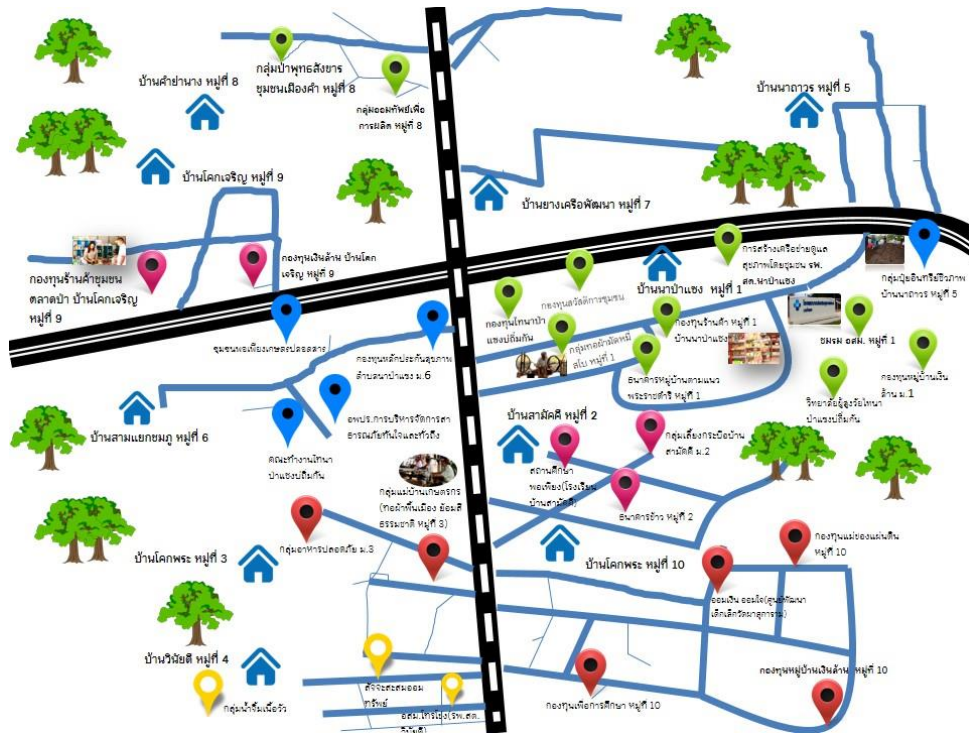

๔.๔ รายชื่อรถและเบอร์โทรศัพท์

เบอร์รถ	ทะเบียนรถ	สีประจำรถ	ชื่อเจ้าของรถ	รายชื่อโกดัง	เบอร์โทรศัพท์
๐๑	นข ๑๕๓๓	เขียว	นายสุรศักดิ์ วิชาพล	นางสายฝน โทพิลา	๐๘๘-๗๑๓๔๘๓๙
๐๒	อร ๘๖๐๒	ฟ้า	นายวุฒิบัณฑิต ไปแดน	นางอนงค์ โภธารินทร์	๐๘๒-๘๖๖๕๙๗๐
๐๓	นข ๑๕๑๖	ชมพู	นายทองลา อินสี	นางคำทอง โพธิชัยทอง	๐๙๒-๓๘๐๘๔๐๐
๐๔	บจ ๗๙๔๗	ส้ม	นายสุชาติ ตาลคำ	นางเยาวเรศ สาระสิงห์	๐๘๗-๒๕๔๒๔๓๕
๐๕	ปจ ๑๖๕๕	เหลือง	นายทองลั่น พรหมประดิษฐ์	นายเจริญ สงฆ์	๐๘๐-๐๐๓๘๑๑๔
๐๖	นข ๑๕๒๐	แดง	นายแดง โกสัดถา	นางเตือนใจ บัวผัน	๐๘๘-๕๗๑๗๐๖๖

๔.๕ รายการอุปกรณ์ในรถ ได้แก่ น้ำดื่ม แก้ว กล่องปฐมพยาบาล

ลำดับที่	รายการ	จำนวน	หมายเหตุ
๑.	ถังขยะพร้อมถุงดำ	๑ ชุด	
๒.	อาหารว่างและน้ำดื่ม	๑๐ ชุด	
๓.	ชื่อคนขับพร้อมเบอร์โทร	๑ แผ่น	
๔.	ยาสามัญประจำบ้าน	๑ ชุด	
๕.	เบอร์โทรกรณีฉุกเฉิน	๑ แผ่น	
๖.	เครื่องเสียงชนิดพกพาพร้อมไมค์	๑ ชุด	
๗.	หน้ากากอนามัย	๑ กล่อง	



แบบประเมินรถยนต์ลงแหล่งเรียนรู้
โครงการพัฒนาชุมชนท้องถิ่นจัดการตนเองนำอยู่สู่การขับเคลื่อนเครือข่ายสุขภาพ
วันที่เดือน..... พ.ศ.

โปรดทำเครื่องหมาย ✓ หรือกรอกข้อมูลแสดงความคิดเห็นของท่าน ตามความเป็นจริง อันเป็นประโยชน์ของท่านมา
 ปรับปรุงและพัฒนาการดำเนินงานโครงการให้ดียิ่งขึ้น

หัวข้อการประเมิน	ระดับความพึงพอใจ				
	๑	๒	๓	๔	๕
๑. ระยะเวลาในการเดินทาง					
๒. พฤติกรรมในการขับรถ					
๓. รับ-ส่ง ตรงเวลาที่กำหนด					
๔. สภาพรถที่ให้บริการ					
๕. การพูดจา การแต่งกาย					
๖. การมีน้ำใจ					

ข้อเสนอแนะ และ ความคิดเห็น

.....

.....

.....

.....

ในการประเมินสื่อประกอบการเรียนรู้ที่ใช้ใน เพื่อให้ผู้มาแลกเปลี่ยนเรียนรู้ได้แสดงความคิดเห็นหลังจากแลกเปลี่ยน
 เรียนรู้ ถึงการใช้สื่อที่มีการประยุกต์ใช้ได้อย่างเหมาะสม เพื่อให้มีการนำข้อคิดเห็นไปพัฒนาและปรับปรุงแหล่งเรียนรู้
 ให้เกิดประโยชน์สูงสุดต่อผู้มาแลกเปลี่ยนเรียนรู้อย่างมากที่สุด

๕.การดูแลรักษาความปลอดภัย

๕.๑ รายชื่ออาสาสมัครและเบอร์โทร

ลำดับที่	ชื่อ - สกุล	ตำแหน่ง	เบอร์โทร
๑	นายใส สมน้อย	ประธาน อปพร	๐๘๔-๒๕๙๗๙๔๒
๒	นายคำพันธ์ อุ่นอก	สมาชิก อปพร.	๐๙๒-๖๑๓๑๘๖๒
๓	นายกาหลง ญาติเจริญ	สมาชิก อปพร.	๐๘๑-๐๖๘๘๑๔๓
๔	นายเทียม ส่องแสง	สมาชิก อปพร.	๐๙๕-๓๗๘๘๙๐๗
๕	นายคำเที่ยง พสุมาตร	สมาชิก อปพร.	๐๘๕-๒๐๔๘๕๑๙
๖	นางเยาวเรศ สาระสิงห์	สมาชิก อปพร.	๐๘๗-๒๕๔๒๔๓๕
๗	นายจิราภรณ์ ทองทับ	สมาชิก อปพร.	๐๘๐-๗๒๕๕๗๕๙
๘	นายประสาน พิลาทอง	สมาชิก อปพร.	๐๙๔-๑๒๗๘๖๒๓
๙	นายอารี วันทอง	สมาชิก อปพร.	๐๙๔-๙๐๒๗๔๕๖
๑๐	นาไพฑูล สายตา	สมาชิก อปพร.	๐๙๓-๓๕๓๓๔๔๐
๑๑	นายสุวิทย์ อินลี	สมาชิก อปพร.	๐๘๓-๓๘๕๐๓๘๓
๑๒	นายเจริญ สงฆ์	สมาชิก อปพร.	๐๘๐-๐๐๓๘๑๑๔
๑๓	นายพยอม ยูวพรม	สมาชิก อปพร.	๐๘๙-๘๔๗๓๑๐๕
๑๔	นายสุเพียร พิมพิลา	สมาชิก อปพร.	๐๖๒-๑๕๑๐๕๔๒
๑๕	นางเตือนใจ บัวผัน	สมาชิก อปพร.	๐๘๐-๑๗๔๔๔๔๘
๑๖	นายทองปอน วรวัฒน์	สมาชิก อปพร.	๐๘๑-๑๙๐๘๕๕๐
๑๗	นางลำพูน ไชยศรี	สมาชิก อปพร.	๐๘๑-๐๖๖๖๙๐๘
๑๘	นายเกษม วงษ์หาญ	สมาชิก อปพร.	๐๖๑-๑๒๙๗๕๑๒
๑๙	นายเพ็ญพงษ์ แสนเล็ง	สมาชิก อปพร.	๐๘๙-๐๕๕๖๘๑๙
๒๐	นายวงเดือน พานเงิน	สมาชิก อปพร.	๐๘๑-๐๖๙๑๔๐๗
๒๑	นายสุพล ทิพย์สมบัติ	สมาชิก อปพร.	๐๖๒-๔๑๓๕๔๖๘
๒๒	นายเวิน ลาหาญ	สมาชิก อปพร.	๐๘๑-๙๑๑๘๗๘๗
๒๓	นายวิจิต วงศ์วาน	สมาชิก อปพร.	๐๘๕-๗๗๗๒๐๖๔
๒๔	นางยุพิน เบญจมาศ	สมาชิก อปพร.	๐๙๘-๖๐๖๔๐๒๕
๒๕	นางสุกัญญา บุญหาร	สมาชิก อปพร.	๐๘๕-๖๓๗๐๙๑๖
๒๖	นายประพันธ์ จันทร์หาญ	ผู้ใหญ่บ้าน หมู่ที่ ๑	๐๖๓-๐๑๓๕๖๑๘
๒๗	นายบัวผัน ญาติเจริญ	ผู้ใหญ่บ้าน หมู่ที่ ๒	๐๘๒-๘๓๐๘๗๗๙
๒๘	นายอภิรักษ์ หวานใจ	ผู้ใหญ่บ้าน หมู่ที่ ๓	๐๙๘-๒๓๙๔๗๖๖
๒๙	นายสมพงษ์ ศรีดาจันทร์	ผู้ใหญ่บ้าน หมู่ที่ ๔	๐๘๒-๘๖๔๗๑๒๙
๓๐	นายบุญศรี ทับทิมหิน	ผู้ใหญ่บ้าน หมู่ที่ ๕	๐๘๕-๐๑๖๗๘๔๔
๓๑	นายสมบัติ ป้องกัน	ผู้ใหญ่บ้าน หมู่ที่ ๖	๐๙๘-๔๙๙๓๒๘๒
๓๒	นางสุภาพร ทองห่อ	ผู้ใหญ่บ้าน หมู่ที่ ๗	๐๘๙-๒๑๖๑๑๒๐
๓๓	นายจำมอญ สืบศรี	ผู้ใหญ่บ้าน หมู่ที่ ๘	๐๘๗-๒๔๐๓๒๘๒
๓๔	นายจำปี เรืองวงศ์	ผู้ใหญ่บ้าน หมู่ที่ ๙	๐๙๒-๙๓๙๔๙๐๔
๓๕	นายชินวัตร จันทร์หอม	กำนันตำบลนาป่าแซง	๐๘๙-๒๗๓๑๕๐๐

